

# Katrin Inclusive Gigantbox S

90069

- Dispensador de papel higiénico para rollos grandes de papel higiénico (Gigant) disponible en dos tamaños: S y L.
- Libertad de elección gracias al uso de la función de cierre (con o sin llave).
- Portarrollos para resto de rollo en un lado.
- Los rollos de papel higiénico grandes están especialmente indicados para espacios con gran frecuencia de uso.
- Evita tener que buscar el extremo perdido del rollo de papel gracias al nuevo diseño del área de extracción del papel.
- El papel se corta de manera más sencilla gracias a cantos de rasgado adicionales en la parte frontal y lateral del dispensador.
- Los dispensadores Gigant L de Katrin son adecuados para rollos grandes de tamaño L y M.
- Los dispensadores Gigant S de Katrin son adecuados para rollos grandes de tamaño S.
- Nuevo freno del rollo flexible para una mejor dispensación del papel.



ISO 9001 ISO 14001

## Producto



x 239 mm  
y 245 mm  
z 151 mm



Blanco



0,75 kg

## Envase de transporte

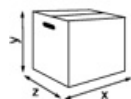

x 244 mm  
y 254 mm  
z 154 mm



1



0,935 kg



6414300090069

## Información de palets

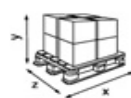

x 800 mm  
y 1166 mm  
z 1200 mm



100



118,65 kg



6414300090076

## Medidas

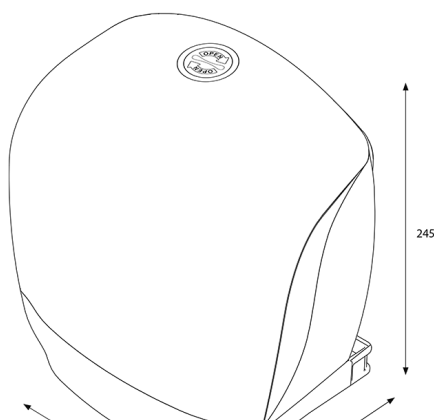

## Instrucciones de montaje

